

REEFER D-E

UNIT45

INTERMODAL INNOVATORS



CONTENEDORES FRIGORÍFICOS DIÉSEL-ELÉCTRICO DE 45 PIES PALETWIDE

UNIT45 ha desarrollado recientemente un nuevo contenedor refrigerado diésel-eléctrico de uso previsto en operaciones multimodales en las que se incorpora el ferrocarril. El coste de mover cargas sometidas a control de temperatura en largas distancias por carreteras es cada vez mayor; no obstante, el ferrocarril es rara vez una alternativa ya que pocos operadores de tren pueden ofrecer una alimentación fiable para los refrigeradores eléctricos.

Esta unidad especial de alimentación diésel y eléctrica incorpora un depósito diésel de 800 litros, ofreciendo a los usuarios de transporte por carretera una exclusiva ventaja estratégica, más la oportunidad de transportar durante todo el año mercancías como pueden ser el vino y la carne.

El gran depósito diésel de diseño especial

que incorpora es más que suficiente para un trayecto de 10.000 kilómetros y para transportar mercancías durante un periodo de hasta 20 días desde China a Europa y viceversa.

Además, integra un avanzado sistema de seguimiento y rastreo para el control y registro de la temperatura, incluida la posición del contenedor y cualquier apertura accidental de puertas mediante la emisión de alertas en tiempo real. Esto garantiza la visibilidad y registro de todos los datos de transporte desde el principio hasta el final.

La buena distribución del aire en todo el contenedor es muy importante para conseguir un control de la temperatura eficaz y constante. El refrigerador está equipado con un sistema de conducción de aire que distribuye de forma uniforme la salida de aire desde la unidad de

refrigeración al contenedor, asegurando que todos los productos estén a la temperatura adecuada.

La combinación de orificios, las aberturas laterales y el gran extremo abierto del conducto de aire aseguran una distribución uniforme del aire con control de temperatura en todo el contenedor. El conducto de aire está realizado en un material especial para evitar que se rompa por la gran diferencia de temperatura provocada por la unidad de refrigeración o la influencia de las condiciones que se dan en el exterior del contenedor.

El refrigerador también incorpora un piso plano de aluminio. Son opcionales los orificios de amarre de los laterales y el sistema de apilado doble.

REEFER UNIT ESPECIFICACIONES

1. equipo de frío incorporado que ocupa un mínimo de superficie
2. la última tecnología en ahorro de energía combinada con la máxima capacidad frigorífica

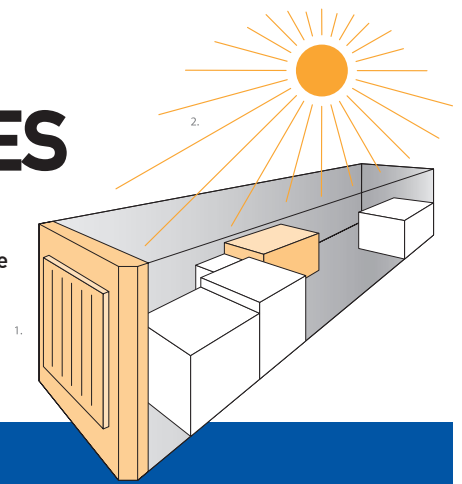

CONTENEDOR FRIGORÍFICO DIÉSEL-ELÉCTRICO

medidas externas

largo: 13716 mm
ancho: 2556 mm
alto: 2896 mm

medidas internas

largo: 13233 mm
ancho: 2437 mm
alto: 2575 mm
(primera fila palets
max. 1590mm)

entrada puertas

ancho: 2436 mm
alto: 2540 mm

capacidad (volumen)

80 m³ europalets (1200mm x 800mm) 33
palets ISO (1200mm x 1000mm) 26

ratios

peso bruto máx.: 34000 kg

tara: 7445 kg
(incl. equipo de frío
y depósito de carburante.)

peso neto máx. (carga): 26555 kg

capacidad depósito de carburante: 800 ltr

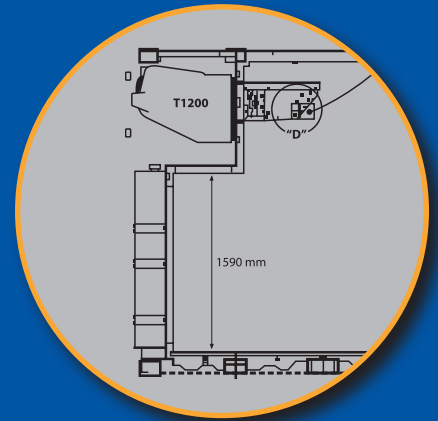

- OPCIONAL: SISTEMA "TRACK & TRACE" CON SENSOR (SISTEMA DE LOCALIZACIÓN Y SEGUIMIENTO)
- SISTEMA DE TUBO DE VENTILACIÓN ESPECIAL
- OPCIONAL: PUNTOS DE AMARRE EN LOS PAREDES LATERALES
- OPCIONAL: SISTEMA DE DOBLE PISO